

**Fellowes**

Soluzioni Ergonomiche



Hana™ LT  
**Supporto Laptop**

# Hana™ LT

## Supporto Laptop

### Caratteristiche:

- Riduce i fastidi al collo e alla vista sollevando lo schermo del laptop ad un'altezza comoda.
- Semplice regolazione al tocco di un dito grazie al design con movimento a molla a gas
- Semplifica la collaborazione tra colleghi
- Sistema di gestione cavi incluso
- Esteticamente moderno e semplice, due colori disponibili (nero e bianco).
- Materiali al 99% riciclabili.
- Garanzia limitata 5 anni.
- Premiato da FIRA International per l'Eccellenza Ergonomica
- Testato da un organismo indipendente per la conformità alle normative europee sull'ergonomia contenute nella legislazione su salute e sicurezza: EN ISO 9241-5



### Specifiche:

Codice	100016994	100016995
Colore	Nero	Bianco
Dimensione prodotto (A x L x P)	10.2 x 34.2 x 39.6 cm	
Peso prodotto	2.3 kg	
Dimensione confezione di vendita (A x L x P)	16 x 38 x 45 cm	
Peso confezione di vendita	2.5 kg	
Dimensione imballo (A x L x P)	46.1 x 33.6 x 38.8 cm	
Peso imballo	5.2 kg	
Peso supportato (kg)	4.5 kg	
Dimensione massima laptop	19" / 48.26 cm	
Numero di regolazioni di altezza	Illimitate all'interno della gamma minima e massima	
Settaggi altezza	10.4 - 40.6 cm	
Settaggi inclinazione	+/-45°	
Caratteristiche	Semplice spostamento al tocco di un dito grazie al braccio mobile.	
Codice EAN confezione	043859796052	043859796069
Codice EAN imballo	10043859796059	10043859796066
Pezzi per cartone	2	
Paese d'origine	Cina	
Riciclabilità	99%	
Garanzia	Limitata 5 anni	

## Hana™ LT Supporto Laptop

La gamma Hana™ unisce un'estetica sofisticata alla funzionalità ergonomica, per adattarsi ad ogni tipo di stile e di ambiente di lavoro. Sviluppata in base ai livelli di qualità e rendimento che puoi pretendere da un leader nelle soluzioni per la salute ed il benessere.



### Vista ergonomica

La visione dello schermo alla giusta altezza aiuta a ridurre fastidi e disagi al collo e alla vista.



### Gestione cavi

Evita gli intrecci di cavi e tieni in ordine la scrivania.



### Infinite regolazioni di altezza

Movimenti illimitati all'interno della gamma di altezza minima e massima.



### Movimento flessibile

Semplifica la collaborazione tra colleghi grazie alla sua flessibilità di movimento.

## Lavorare in modo ergonomico:



# ZONA 3

ALLEVIA LA TENSIONE AL COLLO

### Attenzione alla vista.

Controlla che i tuoi occhi siano in linea con la parte superiore dello schermo.

### Come utilizzare un supporto laptop

- 1. A portata di braccio:** Sia da seduto che in piedi, verifica che il tuo laptop sia ad una distanza tale che stendendo il braccio tu possa toccare lo schermo con le dita e che tu possa facilmente leggere lo schermo senza sforzi.
- 2. A livello degli occhi:** Regola il tuo supporto laptop in modo che la parte alta dello schermo del laptop sia alla stessa altezza del tuo sguardo.
- 3. Inclinazione:** Inclinare lo schermo leggermente verso l'alto permette di ottenere una postura migliore e ridurre il bagliore.
- 4. Mouse & Tastiera:** Usa sempre un mouse e una tastiera esterni.

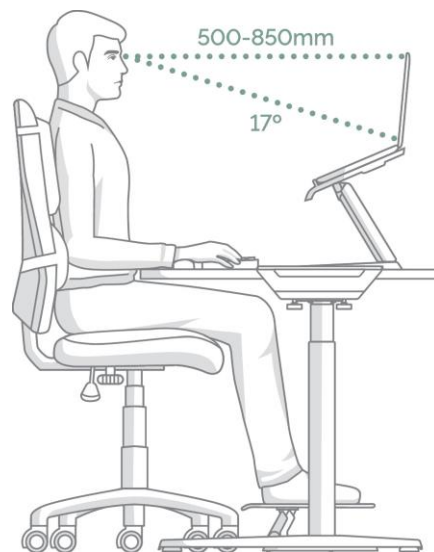

## Certificazioni:

Premio Eccellenza Ergonomica di Fira International

EN ISO 9241-5 1999 Requisiti ergonomici per il lavoro d'ufficio con videoterminali (VDT): parte 5: 1999, disposizione della postazione di lavoro e requisiti posturali.



## Cura del prodotto:

**Pulizia:** Usare un panno in microfibra umido. Non usare detersivi.

**Uso e conservazione:** Leggere tutte le istruzioni e i suggerimenti prima dell'uso. Questo prodotto è specifico per uso in spazi interni.

## Informazioni sulla sostenibilità:

Prodotto	Contenuto Materiale Prodotto		Contenuto di Prodotto Riciclato		
	Peso (g)	Peso (%)	Contenuto riciclato pre-consumo (g)	Contenuto riciclato post-consumo (g)	Contenuto riciclato totale(%)
Acrylonitrile Butadiene Styrene (ABS)	1109	52%	-	-	-
Gomma naturale	32	1%	-	-	-
Acetale (Polyoxymethylene, POM)	8	-	-	-	-
Acciaio	996	46%	-	-	-
<b>Totale</b>	<b>2145</b>	<b>100%</b>	-	-	-

Imballo	Contenuto Materiale Prodotto		Contenuto di Prodotto Riciclato		
	Peso (g)	Peso (%)	Contenuto riciclato pre-consumo (g)	Contenuto riciclato post-consumo (g)	Contenuto riciclato totale(%)
Vassoio in polpa	572	28%	-	572.0	100%
Scatola in cartone	383	19%	-	306.4	80%
Manuale	200	10%	-	160.0	80%
Tessuto di carta	90	4%	-	-	-
<b>Totale</b>	<b>1245</b>	<b>100%</b>	-	<b>1038</b>	<b>83%</b>

**Contenuto materiale riciclato pre-consumo:** Materiale di scarto creato durante il processo di produzione o di consegna dei beni prima della consegna al consumatore finale.

**Contenuto materiale riciclato post-consumo:** Materiale di scarto creato dai consumatori. Questo materiale non finisce in discarica e viene utilizzato per la produzione di altri beni.

## Riciclabilità:

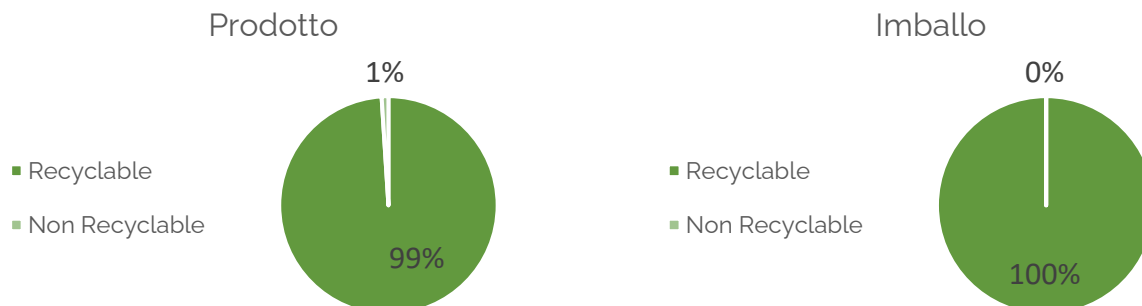

Disegni Dimensionali:

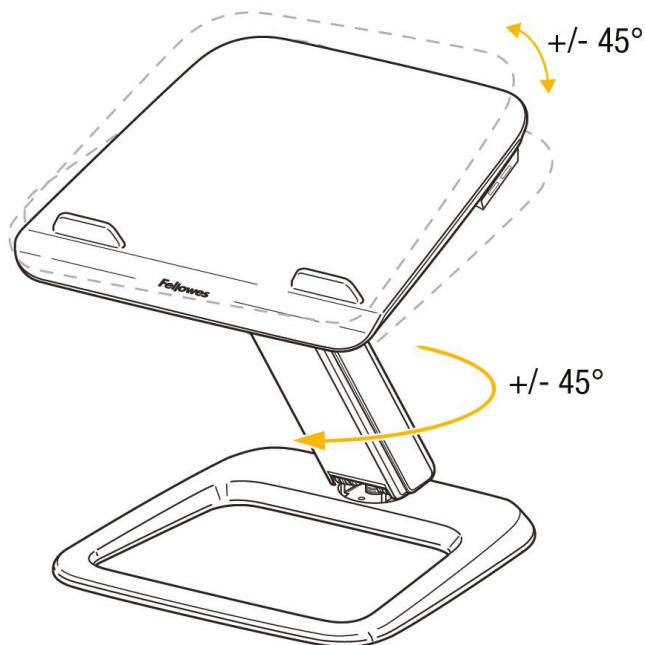
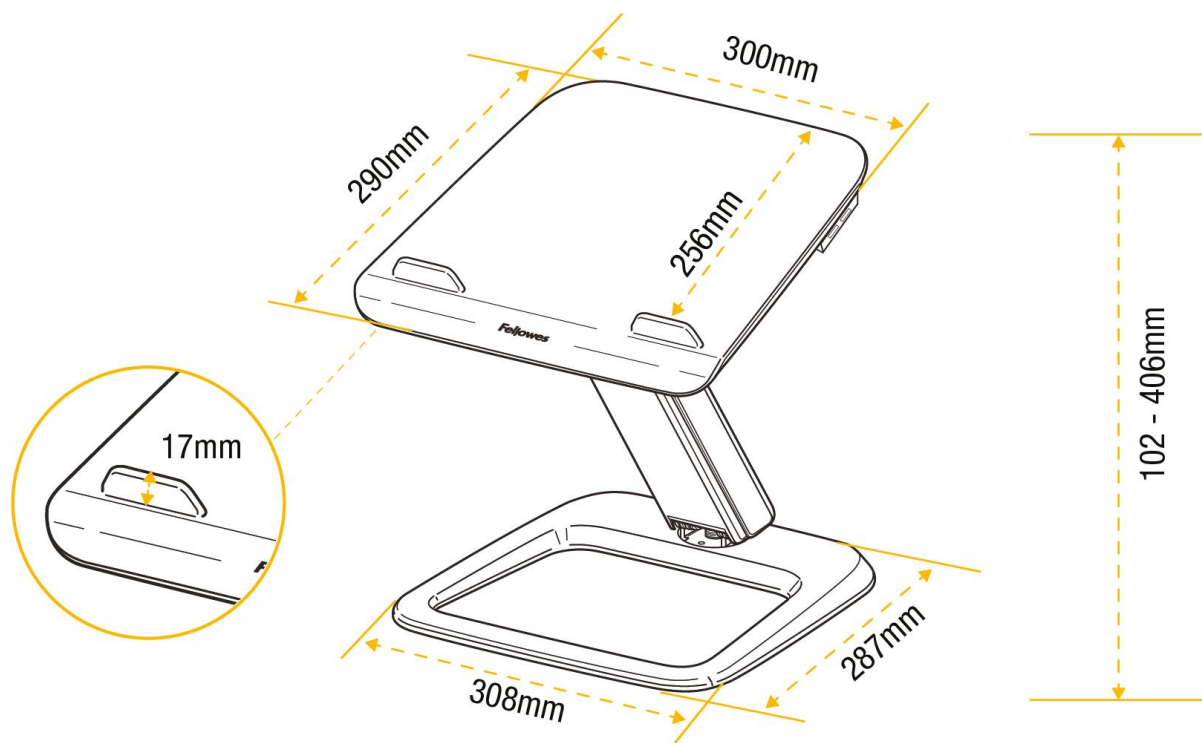

***Fellowes***

Soluzioni Ergonomiche



Hana™ LT  
**Supporto Monitor**

# Hana™ LT

## Supporto Monitor

### Caratteristiche:

- Aumenta lo spazio sulla scrivania e solleva il monitor ad un'altezza comoda per prevenire i fastidi alla vista, collo e spalle
- Tre settaggi di altezza regolabili per promuovere una postura ergonomica e comoda per tutto il giorno.
- Esteticamente moderno e semplice, due colori disponibili (nero e bianco).
- Materiali al 99% riciclabili.
- Garanzia limitata 5 anni.
- Testato da un organismo indipendente per la conformità alle normative europee sull'ergonomia contenute nella legislazione su salute e sicurezza: EN ISO 9241-5



### Specifiche:

Codice	100016996	100016997
Colore	Nero	Bianco
Dimensione prodotto (A x L x P)	10.2 x 56 x 22.2 cm	
Peso prodotto	1.3 kg	
Dimensione confezione di vendita (A x L x P)	16.5 x 62 x 28 cm	
Peso confezione di vendita	1.5 kg	
Dimensione imballo (A x L x P)	29.1 x 34.6 x 6.28 cm	
Peso imballo	3.2 kg	
Numero regolazioni altezza	3	
Peso supportato	22.6 kg	
Settaggi altezza	10.2 / 12.7 / 15.3 cm	
Caratteristiche	Grande piattaforma per schermi di grandi dimensioni e spazio sottostante	
Ampiezza piattaforma	40.2 x 19.4 cm	
Codice EAN confezione	043859796090	043859796083
Codice EAN imballo	10043859796097	10043859796080
Pezzi per cartone	2	
Paese d'origine	Cina	
Riciclabilità	99%	
Garanzia	Limitata 5 anni	



## Hana™ LT Supporto Monitor

La gamma Hana™ unisce un'estetica sofisticata alla funzionalità ergonomica, per adattarsi ad ogni tipo di stile e di ambiente di lavoro. Sviluppata in base ai livelli di qualità e rendimento che puoi pretendere da un leader nelle soluzioni per la salute ed il benessere.



### **Vista ergonomica**

La visione dello schermo alla giusta altezza aiuta a ridurre fastidi e disagi al collo e alla vista.



### **Altezza regolabile**

3 settaggi per scegliere il livello più adatto al comfort visivo.



### **Libera spazio sulla scrivania**

Design moderno per schermi di grandi dimensioni, con spazio sottostante la piattaforma per la tastiera o il laptop.

## Lavorare in modo ergonomico:



# ZONA 3

ALLEVIA LA TENSIONE AL COLLO

### Attenzione alla vista.

Controlla che i tuoi occhi siano in linea con la parte superiore dello schermo.

### Come utilizzare un supporto monitor

- 1. Regola l'altezza-** Sia da in piedi che da seduto, regola il supporto monitor in modo che la parte alta dello schermo sia approssimativamente al livello degli occhi.
- 2. Posizionamento** – Fai in modo che il monitor sia ad una distanza da te tale che, stendendo le braccia, tu possa toccare lo schermo con le punte delle dita.
- 3. Inclinazione** – Inclina leggermente lo schermo verso l'alto per ottenere una posizione più comoda per il collo.

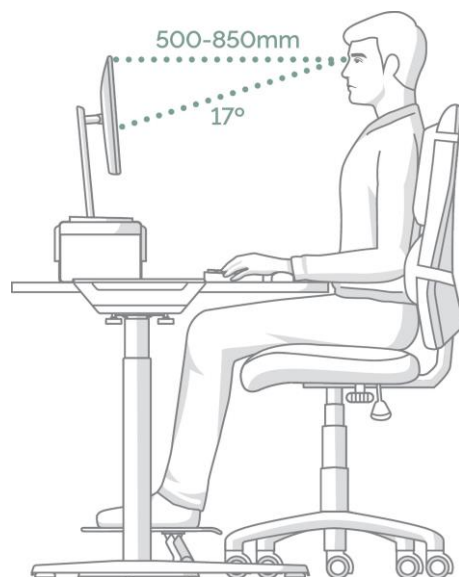

## Certificazioni:

EN ISO 9241-5 1999 Requisiti ergonomici per il lavoro d'ufficio con videoterminali (VDT); parte 5: 1999, disposizione della postazione di lavoro e requisiti posturali.



## Cura del prodotto:

**Pulizia:** Usare un panno in microfibra umido. Non usare detergenti.

**Uso e conservazione:** Leggere tutte le istruzioni e i suggerimenti prima dell'uso. Questo prodotto è specifico per uso in spazi interni.

## Informazioni sulla sostenibilità:

Prodotto	Contenuto Materiale Prodotto		Contenuto di Prodotto Riciclato		
	Peso (g)	Peso (%)	Contenuto riciclato pre-consumo (g)	Contenuto riciclato post-consumo (g)	Contenuto riciclato totale(%)
Acrylonitrile Butadiene Styrene (ABS)	644	36%	-	-	-
Acetale (Polyoxymethylene, POM)	16	1%	-	-	-
Alluminio	569	32%	-	-	-
Acciaio	559	31%	-	-	-
<b>Totale</b>	<b>1788</b>	<b>100%</b>	<b>-</b>	<b>-</b>	<b>-</b>

Imballo	Contenuto Materiale Prodotto		Contenuto di Prodotto Riciclato		
	Peso (g)	Peso (%)	Contenuto riciclato pre-consumo (g)	Contenuto riciclato post-consumo (g)	Contenuto riciclato totale(%)
Scatola di cartone	386	20%	-	309	80%
Vassoio in polpa	377	20%	-	377	100%
Manuale	200	10%	-	160	80%
Tessuto di carta	90	5%	-	-	-
<b>Totale</b>	<b>1053</b>	<b>100%</b>	<b>-</b>	<b>846</b>	<b>80%</b>

**Contenuto materiale riciclato pre-consumo:** Materiale di scarto creato durante il processo di produzione o di consegna dei beni prima della consegna al consumatore finale.

**Contenuto materiale riciclato post-consumo:** Materiale di scarto creato dai consumatori. Questo materiale non finisce in discarica e viene utilizzato per la produzione di altri beni.

## Riciclabilità:

Prodotto

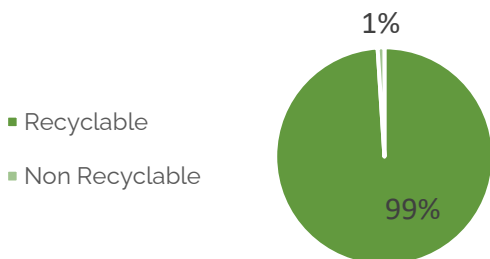

Imballo

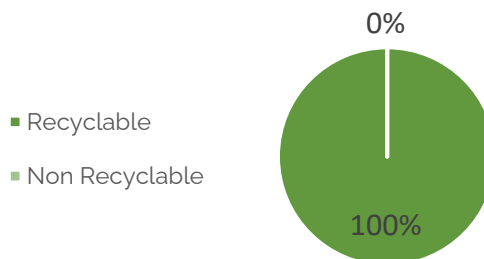

Disegni dimensionali:

